

Açıklamalar / Explanation

Tuna CTD dijital yük hücreleri analog yük hücrelerinden farklı olarak sıcaklık, voltaj değişimi, elektromanyetik etkiler gibi, analog devrelerin neden olduğu hataları ortadan kaldırır. Sistemdeki olası bir yük hücresi arızasında tartım engellenerek ilgili hata kodu yönlendirmesiyle, teknik personelin tartı sisteminin doğruluğunu, kolay ve hızlı analiz etmesini sağlar.

Unlike analog load cells, Tuna CTD digital load cells eliminate errors caused by analog circuits such as temperature, voltage change and electromagnetic effects. In case of a possible load cell malfunction in the system, weighing is prevented and the relevant error code is directed, allowing technical personnel to analyze the accuracy of the weighing system easily and quickly.



Teknik Özellikler / Technical Specifications

Hassasiyet Sınıfı / Sensitivity Class	C3	1/3000
Çıkış Duyarlılığı / Output sensitivity	mV/V	2.0 ± 0.02 (FSO)
Kapasite / Capacity	Ton	20,30,40,50,100
Toplam Hata / Total error	%FS	± 0.020
Sıfır Balansı / Zero balance	%FS	± 0,010
Giriş Direnci / Entry resistance	Ω	700± 15
Çıkış Direnci / Output resistance	Ω	700± 5
İzolasyon Direnci / Insulation resistance	MΩ	≤ 5000
Kompanze edilmiş sıcaklık aralığı / Compensated temperature range	°C	-10 ~ +40
Çalışma Sıcaklığı / Operating temperature	°C	-35 ~ +65
Tavsiye edilen besleme voltajı / Recommended Feeding Voltage	V (DC)	5 ~ 12
Maksimum besleme voltajı / Maximum supply voltage	V (DC)	15
Minimum Yük / Minimum load	t	0
Aşırı Yükleme Kapasitesi / Overload capacity	%FS	150
Kırılma Kapasitesi / Breaking Capacity	%FS	250
Malzeme / Material	Alloy Steel/ Stainless Steel	
Koruma Sınıfı / Protection class	IP68	
Kablo / Cable	4x022 mm ²	

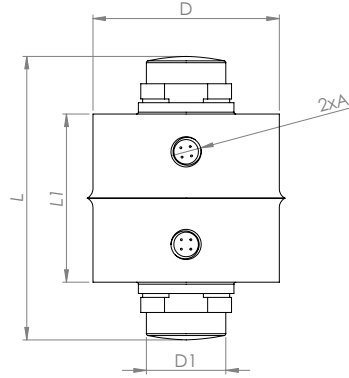
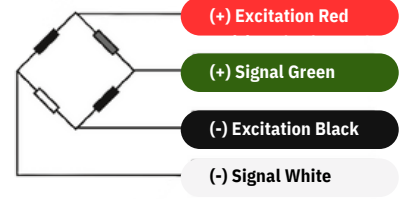

Capacity	L	L1	A	D	D1
20-30-40-50-60-100	150	89	M16	Ø98.5	Ø42

Uygulamalar



Taşıt Kantarları

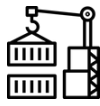

Asılı Tartım Sistemleri

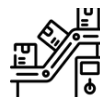

Konveyör Kantarı

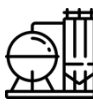

Tank & Silo Tartımı



Endüstriyel Prosesler

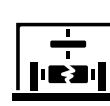

Test Makineleri



Palet Kantarı

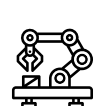

Mobil Tartım Uygulamaları